

## SENSORINIS KAMPELIS (SWDLML)

\*Ne mažiau kaip 2 suaugusieji reikalingi surinkimui

Jums reikės kryžminio atsuktuvo surinkimui.

Raskite pagrindinę plokštę, kuri yra su kojomis. Ir keturias šonines plokštes. Kad galėtumėte įsukti pagrindinę dalį į šonines plokštes, turėsite pradėti nuo pagrindo dalies pastatymo ant šono ir įsukti kiekvienoje šoninėje dalyje po vieną varžtą. Visos sensorinio kampelio dalys turi būti nukreiptos į vidų. Atlike šiuos veiksmus atsargiai pastatykite kampelį ant pagrindo plokštės, kuri yra su kojėlėmis.

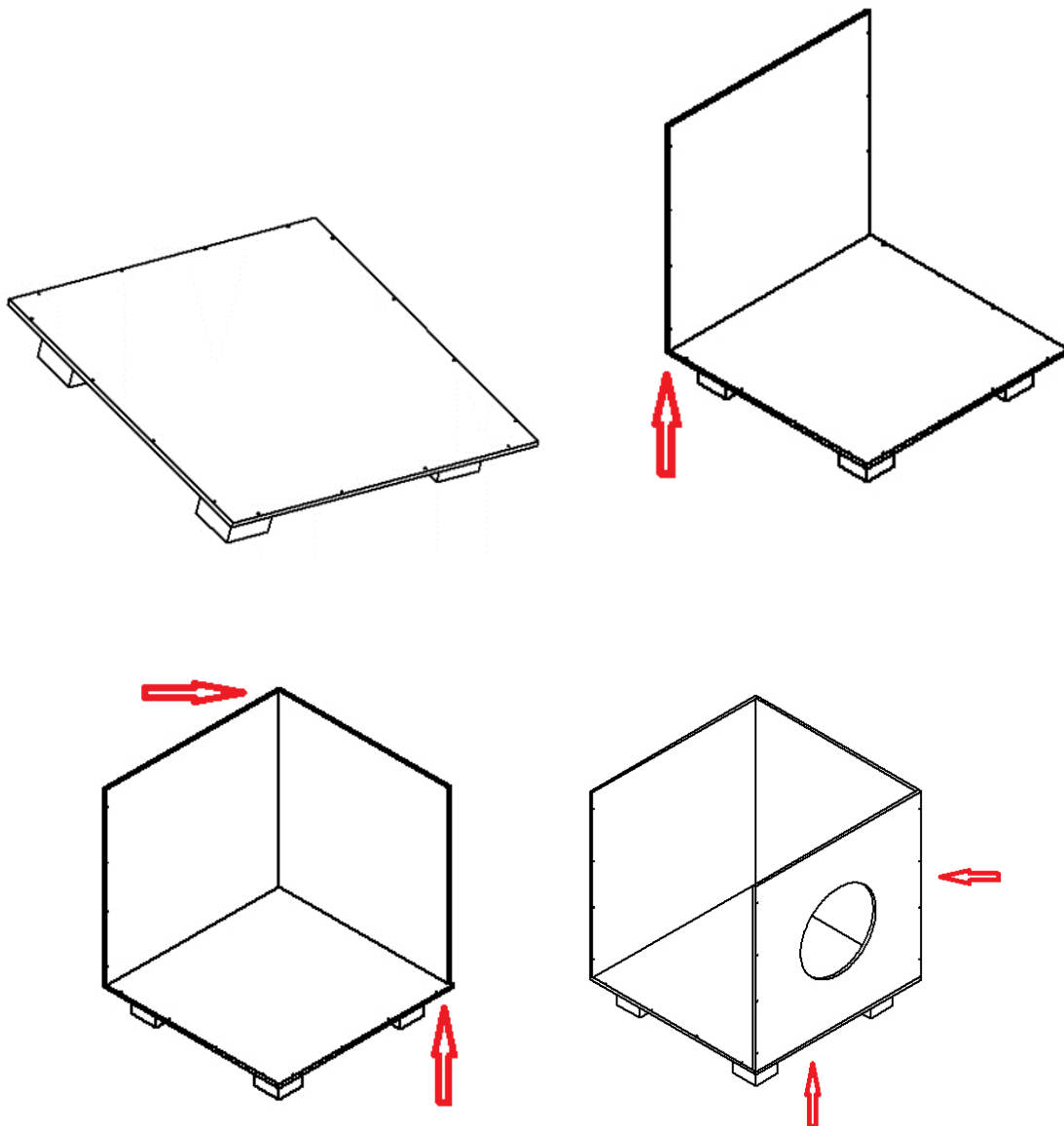

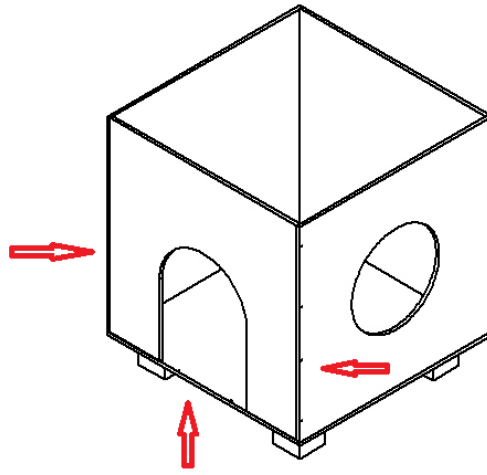

Kai pagrindas bus pritvirtintas prie visų keturių pusių, padėkite paminkštintą apvadą ant pagrindo. Prieš dedant dangtį, patariame pastatyti burbulų vamzdelį. Padėkite kvadratinį paminkštintą pagrindą ant burbulų vamzdžio pagrindo, pakeldami jį ir įsukdami į vamzdelį. Kai burbulų vamzdis yra pritvirtintas, galite uždėti dangtį virš burbulų vamzdžio viršaus, kad jis išlįstų iš dangčio angos, ir užsukite dangtį žemyn.

